

Karta techniczna Nr 92GM/KAR

1. Nazwa dostawcy: **GÓRALMET Sp. z o.o.**

Adres dostawcy: **ul. Krakowska 68, 32-860 Czchów, tel/fax 014 6635260**

2. Nazwa wyrobu: **GM94-G4 Ogniwo zawieszowe zbiorcze EN 1677-6**

3. Opis i przeznaczenie: Zespół ogniwa zbiorczego do zawiesi i podnoszenia ładunków, klasa 4. Do stosowania w zakresie parametrów technicznych podanych w punkcie 5 i wymagań Dyrektywy 2006/42/WE.

4. Dopuszczalne obciążenia podano dla normalnych warunków stosowania. Przy zastosowaniu ogniw w wyjątkowo niebezpiecznych warunkach (np. wysokich temperaturach), zakres zastosowania i redukcję dopuszczalnego obciążenia roboczego należy uzgodnić z dostawcą. Przechowywanie i montaż - zgodnie z instrukcją montażu i stosowania elementów osprzętu do podnoszenia.

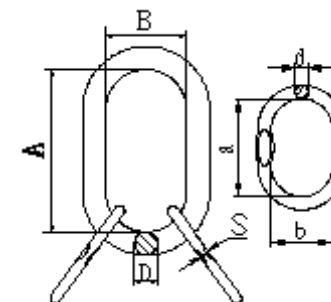

5. Parametry techniczne wyrobu:

LP.	Rozmiar [mm]	Wymiary nominalne [mm]								Masa [kg/szt]	WLL Obciążenie robocze [t]	MPF Siła próby [kN]	BF Siła niszcząca [min. kN]	Materiał	Powłoki	Nr kodu wyrobu
		A	B	D	S	a	b	d								
1	2	3	4	5	6	7	8	9	10	11	12	13	14	15	16	17
1	14	100	60	14	7,5	85	40	12		0,854	2	39,2	98,1	Stal stopowa klasy 4: Si - 0,12~0,30 % Al >= 0,025 % S <= 0,025 % P <= 0,025 %	Lakier	14
2	18	160	90	18	8	100	60	14		1,757	2,5	49,0	122,6			18
3	20	160	90	20	8,5	100	60	14		2,009	4	78,5	196,1			20
4	22	180	100	22	9	150	70	18		3,399	6,4	125,5	313,8			22
5	28	270	140	28	13,5	160	90	22		6,813	9,6	188,3	470,7			28
6	32	270	140	32	17	180	100	25		9,388	13,9	272,6	681,6			32

6. Informacje dodatkowe:

- Współczynnik bezpieczeństwa - 5
- $MPF=2,0 \times g \times WLL$, $BF=5,0 \times g \times WLL$ gdzie g - przyspieszenie ziemskie w m/s^2 (tj. 9,80665)
- Kod identyfikacyjny producenta i produktu: GM94
- Kod identyfikowalności partii produkcyjnej: czterocyfrowy numer wg schematu - RRMM (RR = rok produkcji, MM = miesiąc produkcji)
- Cechowanie: symbol producenta – lub GMG; ; kod identyfikacyjny producenta i produktu; kod identyfikowalności partii produkcyjnej; nr kodu wyrobu; nr klasy – 4
- Informacje dodatkowe – etykieta: ; nazwa wyrobu; nr kodu wyrobu (rozmiar); WLL...T; ilość szt.; numer dostawy; dane producenta i adres strony internetowej.